

CM CityMouse

2 ve 3 m³ Hidrostatik Kendinden Yürüyürlü Kompakt Yol Süpürme Makinası

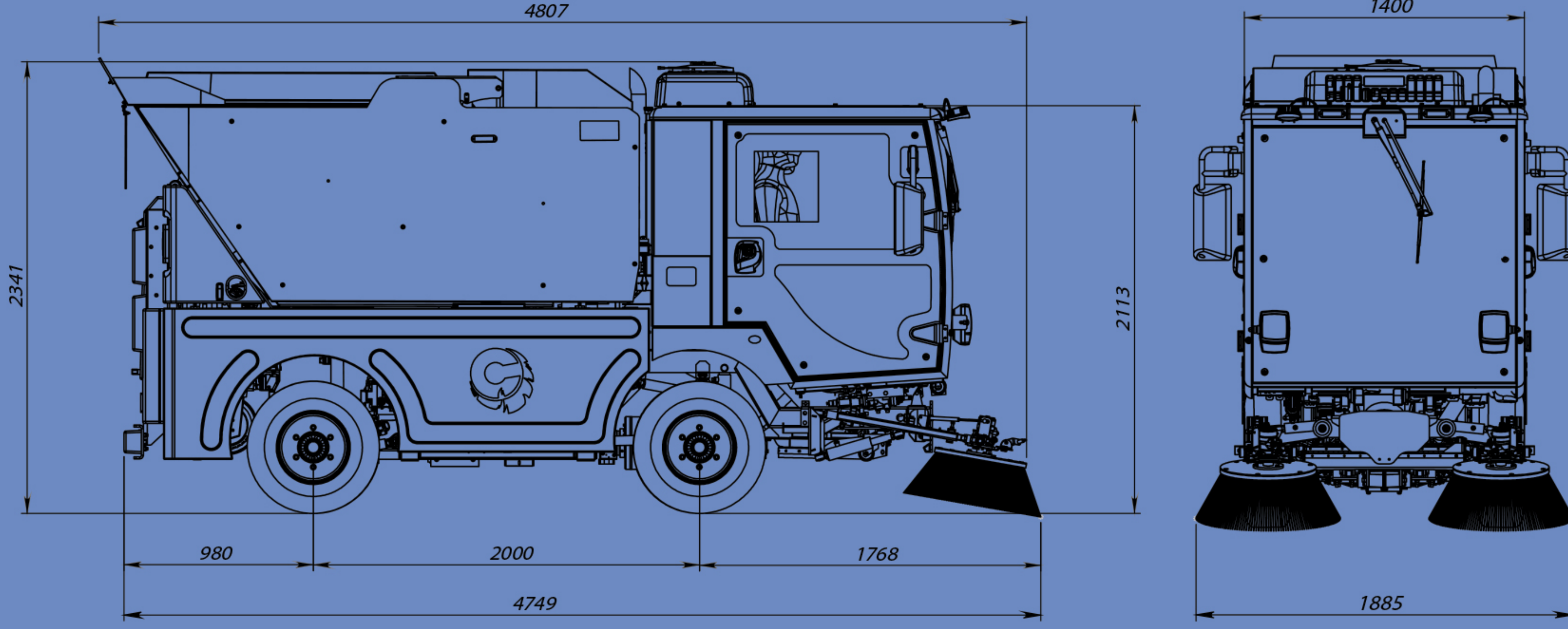

TEKNİK VERİ 3 m³

Çöp Hazne Kapasitesi (m ³)	3
Süpürme Hızı (km/h)	0-15
Süpürme Geniřlięi (mm)	2900
Süpürme Kapasitesi (m ² /h)	43500
Su Tankı Kapasitesi (lt)	440
Motor Tipi	Dizel
Motor Gücü (kw)	72-75



Son Teknoloji

Modüler tasarımı sayesinde CityMouse geleceğin her türlü teknolojik gelişmelerinin kolayca adapte edilebilmesine imkan tanır. Sistemin tasarımı gerçekleştirilirken toz salınımının en az indirilmesi, gürültü seviyesinin düşürülmesi, makine bakımının kolay ve hızlı yapılabilmesi esas alınmıştır.

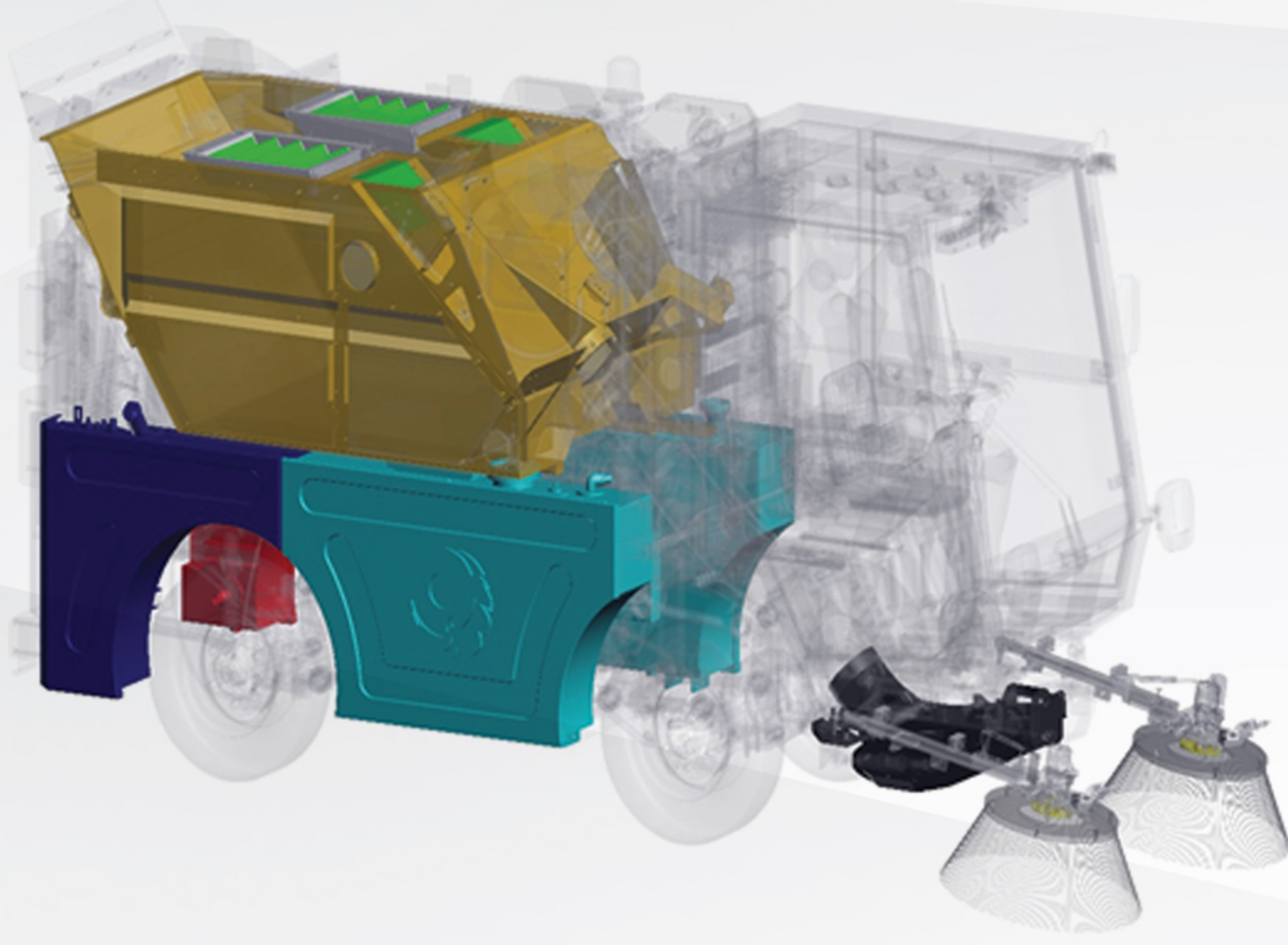

- Çöp Haznesi
- Su Tankları
- Yağ Tankı
- Yakıt Tankı
- Filtreler
- Vakum Ağzı
- Fırçalar

Çöp Haznesi: Alüminyumdan imal edilmiş çöp kazanı kendi sınıfında azami çöpü en hızlı bir şekilde toplamaya imkan tanır.

Vakum Sistemi

Vakum Ağzı ve Açılır Ön Flap: Yollardaki çöp doğrudan haznenin içine çekilecek şekilde emilir. Vakum ağzı makinanın ön tarafında yer alır ve geniş bir süpürmeyi garanti edecek ölçülerdedir. Pozisyonu sayesinde süpürme esnasında zemine tam uyum sağlar ve mükemmel bir temizlik gerçekleştirir. Yoğun malzemeye denk geldiğinde hidrolik olarak kabinden açılabilen ön flap sayesinde malzeme birlikte sürüklenmez, emişi tamamlanır ve geride iz bırakmaz.

CityMouse'un şık tasarımı ve sağlam yapısı, karşısına çıkan her türlü çöpü etkin bir şekilde süpürecek şekilde dizayn edilmiştir.

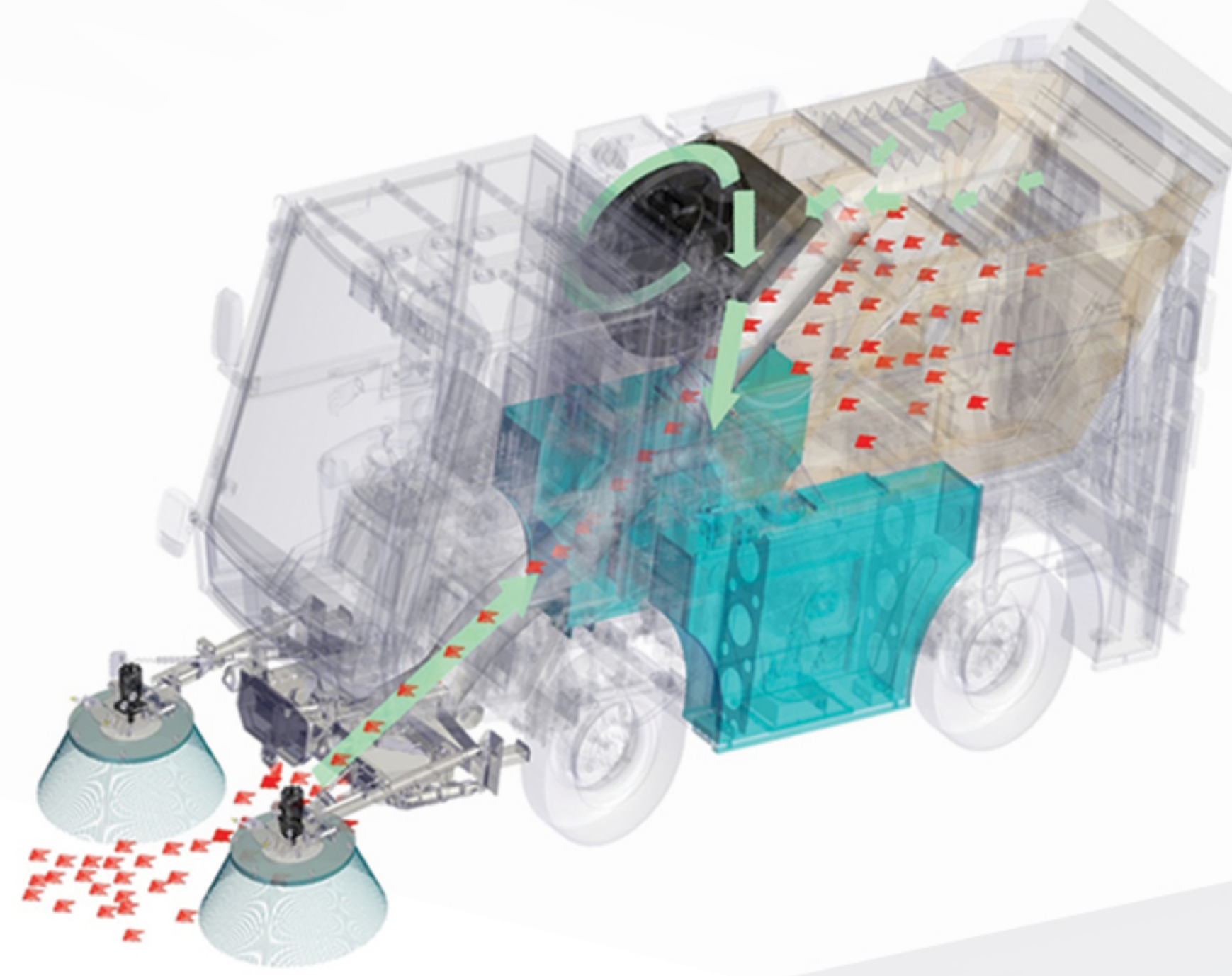

Fırçalar: CityMouse'da 2 adet fırça bulunmaktadır ve çarpmaları önleyen geri tepme mekanizmasıyla donatılmıştır. Her iki fırça aynı anda ya da birbirinden bağımsız, hidrolik olarak kabinden joystick yardımıyla kontrol edilebilmektedir. Birbirinden bağımsız kontrol sayesinde bir fırça yolu süpürürken, diğer fırçayla kaldırım üstünü süpürebilecek bir manevraya sahip olan süpürme aracımız etkin bir temizlik sağlar.

Fırçaların dönüş hızı ve yere olan baskısı kabinden ayarlanabilmektedir.

Müşterilerimiz plastik, çelik ya da plastik çelik karışımı fırçalardan herhangi birini tercih edebilirler. Satış ekibimiz ürünün kullanılacağı çevreyi analiz ederek en doğru fırçayı önermektedir.

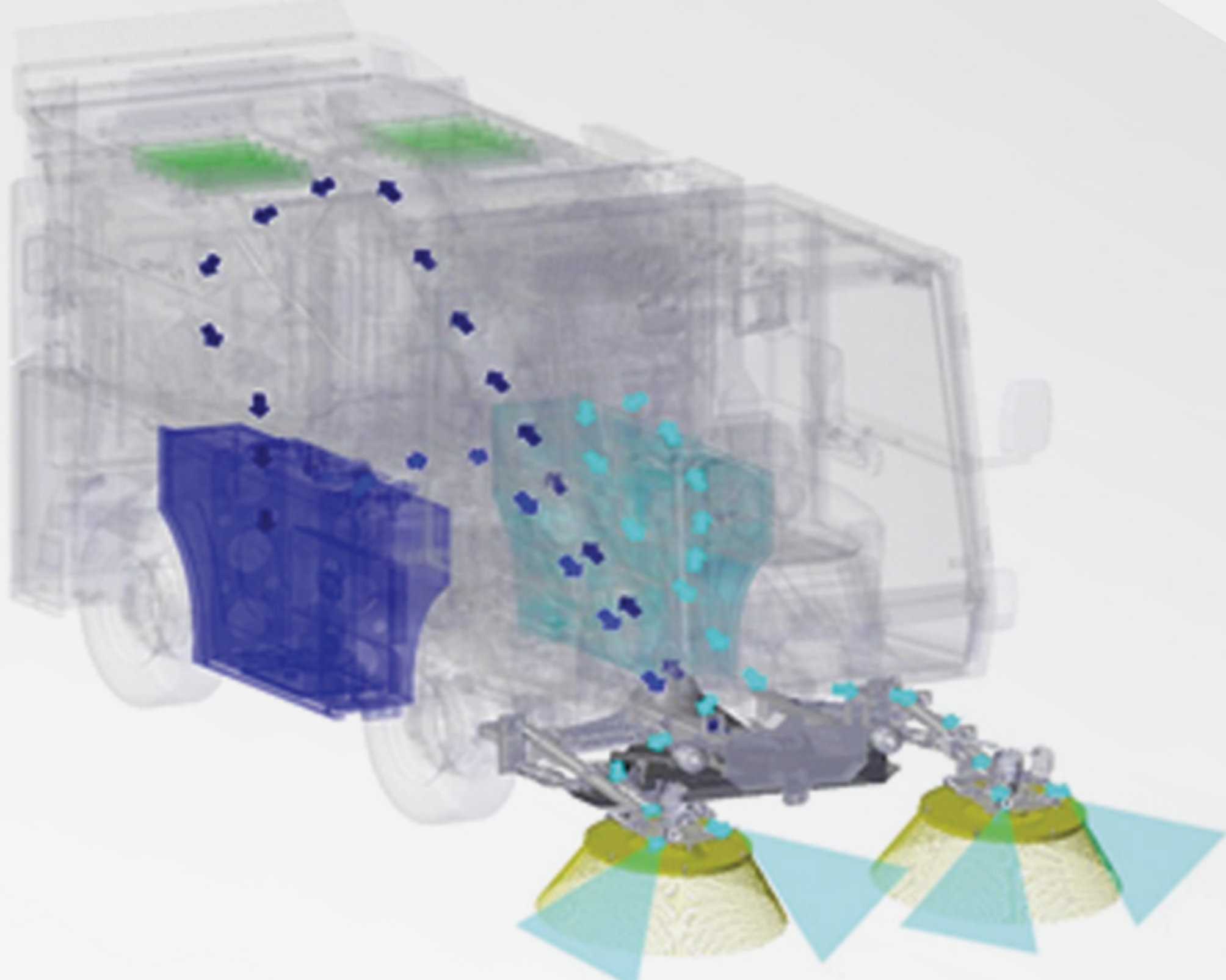

Fan Tahrik Sistemi

Güçlü ve Sağlam Fan: Çok kanatlı fan sayesinde oluşan yüklü hava akımı malzemelerin vakum ağzından doğrudan çöp haznesine taşınması sağlanır, büyük boyutlu ve fazla miktarda çöpün oluşturacağı tıkanma riskleri daha baştan engellenmiş olur.

Operatör kabinindeki kontrol panelinden fan devri ayarlanabilir.

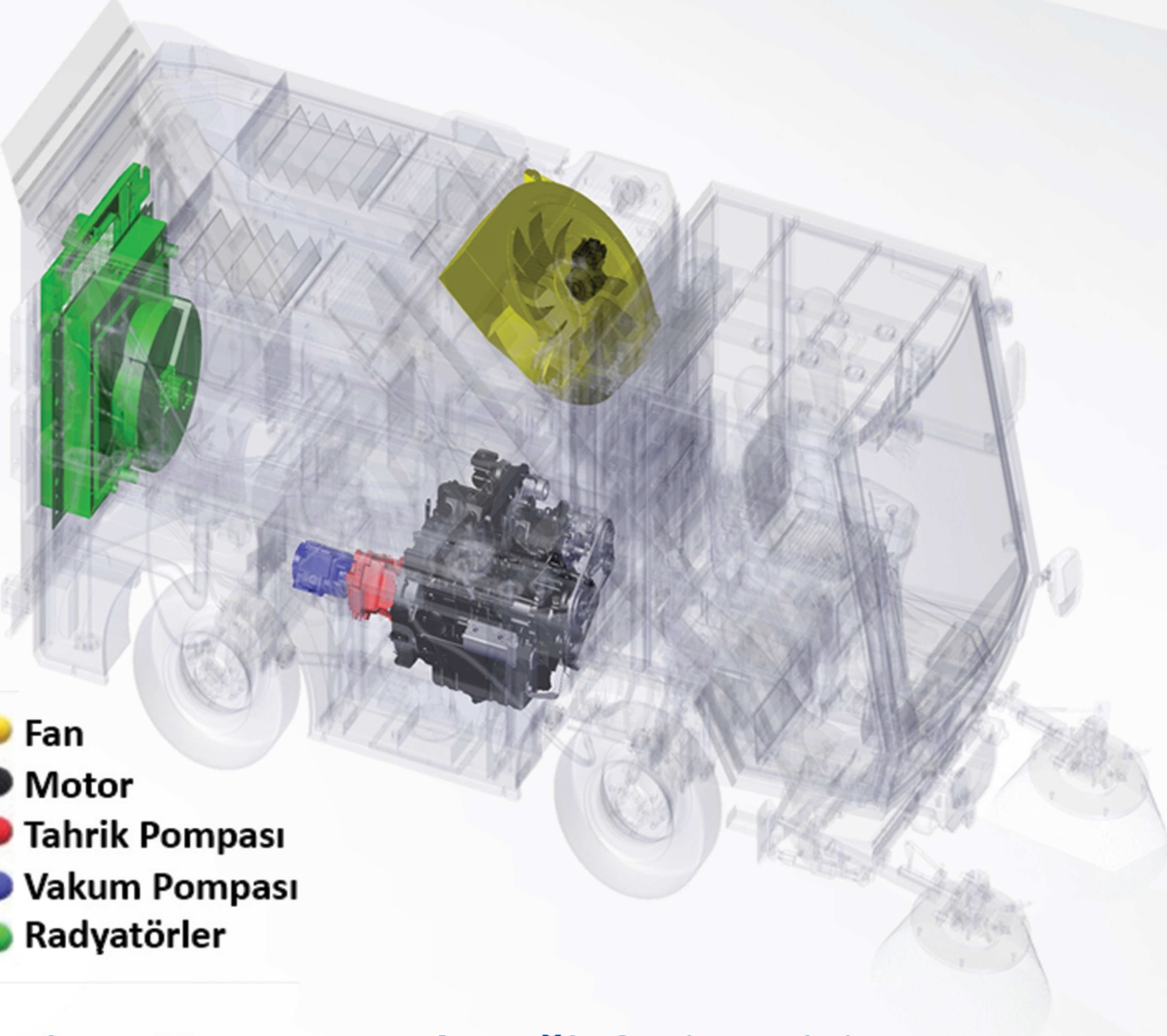

Doğru Motor Seçimi: CityMouse güçlü bir dizel motora sahiptir. Motor seçimi yapılırken performansından ödün vermeden en az yakıt sarfiyatı ve azami süpürme etkinliği göz önüne alınmıştır. Makinamızda kullandığımız motor ihtiyaç duyulan gücü etkin bir şekilde ve çevre emisyon değerleri de göz önünde bulundurarak sağlar.

Radyatör: CityMouse'da motor suyu soğutma ve hidrolik sistem yağ soğutmasında kullanılan iki adet radyatör bulunmaktadır.

Şasi ve Manevra Yeteneği: Şasi, maksimum manevrayı sağlayacak şekilde kompakt olarak dizayn edilmiştir.

Hidrolik süspansiyonlar operatöre azami konfor sağlar.

Operatörün kabininden tek bir butonla istediği zaman hem 2 teker hem de 4 teker manevra yapabileceği CityMouse, dar alanlarda kendi etrafında kolayca döner, en zorlu köşe ve bölgelerde dahi zorluk çekmez ve tek seferde süpürme sağlar. Makinaya, 4 teker dönüşte merkezi konumlandırma özelliği ve direksiyon açısı sensörleri vasıtasıyla güvenli manevra yetisi kazandırılmıştır.

Tekerler ve Fren Sistemi: CityMouse'un dört tekerinde de hidrolik fren sistemi bulunmaktadır ve bu operatöre mükemmel bir kontrol ve güvenli sürüş sağlar.

Zemini bozuk ve düzgün olmayan yol koşullarında dahi aracın sürüşü maksimum yük kapasitesine sahip tekerleri sayesinde mümkündür.



Suyun doğru kullanımı sadece tozu önlemek için değil aynı zamanda süpürme etkinliğinin artırılması ve ekipman aşınmalarının önüne geçmek için de önemlidir.

Kabin & İzleme: Kabin tasarlanırken operasyon konforu ve ergonomi had safhada tutulmuştur. Gürültü önleyici ve darbe soğurucu sistem mevcuttur. Klima standart olarak yerleştirilmiştir. Operatörün izlemesi için araç kamera sistemi vardır. İçerideki geniş ekrandan süpürme takibi kesintisiz yapılabilir. Süpürme işlevlerini yöneten tüm kontrol ekipmanları operatörün kolayca erişebileceği yerdedir. Hız Sabitleyici (cruise kontrol), gaz ve fren pedallerinin tasarımı operasyonel etkinliği artırır. Tüm süpürme fonksiyonları kontrol panelinde yer alan butonlar ve kapıda bulunan joysticklerle gerçekleştirilmektedir.



Boşaltma: CityMouse yüksekten boşaltma mekanizmasına sahiptir. Üst kapak hidrolik olarak açılmaktadır. Sızdırmazlığı sağlayan fitiller bulunması gereken tüm yerlere donatılmıştır ve aynı zamanda dışarıdan havanın girmesini de önler.



Kolay Bakım ve Erişim

Hidrolik sisteme, motor ve elektrik kontrol panellerine ulaşım en hızlı olacak şekilde konumlandırılmıştır bu da dilediği takdirde operatörün istediği teftişi kolayca yapmasına olanak tanır.

Sistemi tasarlarken düşük maliyetle yüksek performans hedef alınmıştır. Makinanın verimliliği düşürülmeden bakım maliyetleri en aza indirilmiştir. Sarf malzemeleri ise operasyon maliyetlerini düşürecek şekilde özenle seçilir ve makinayla birlikte sunulur.



Emniyet: Süpürme işlemi esnasında ihtiyaç duyulan tüm emniyet tedbirleri ürünlerimizde standart olarak alınmıştır. Uyarı işaretleri, reflektörler ve opsiyonel olarak kameralar uygun olan bölgelerde konumlandırılmıştır.